

### 成型孔:08WC-3

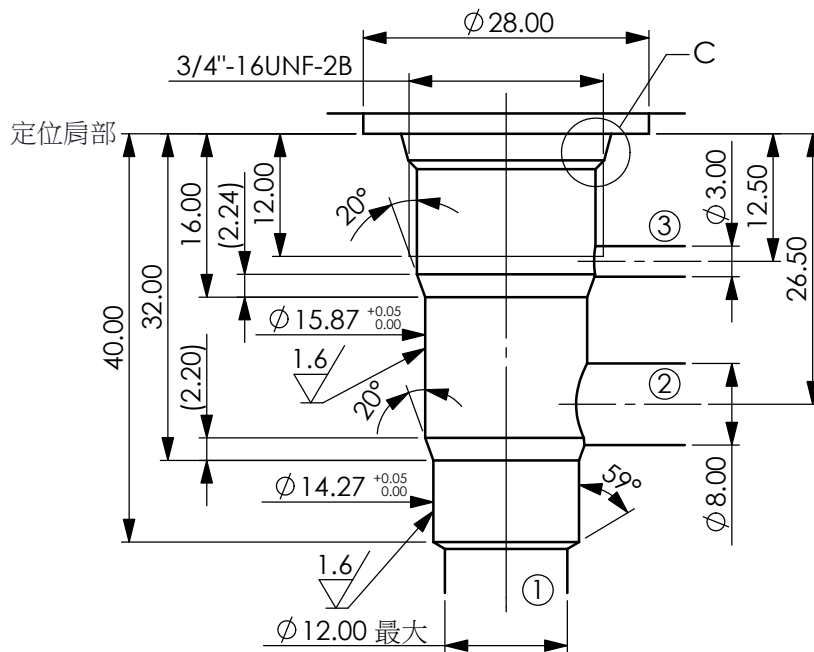

◎ 0.03

⊥ 0.02

螺紋與其他尺寸  
的同心度

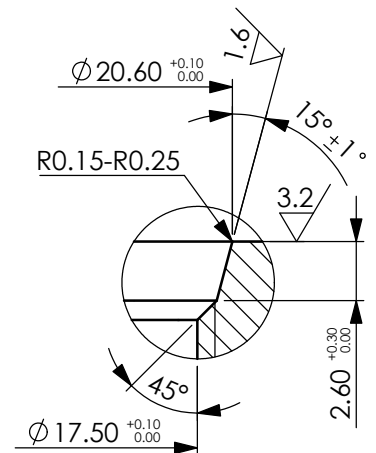

細部放大圖 C

一般公差:±0.3  
尺寸單位:mm

### 成型孔:10WC-3

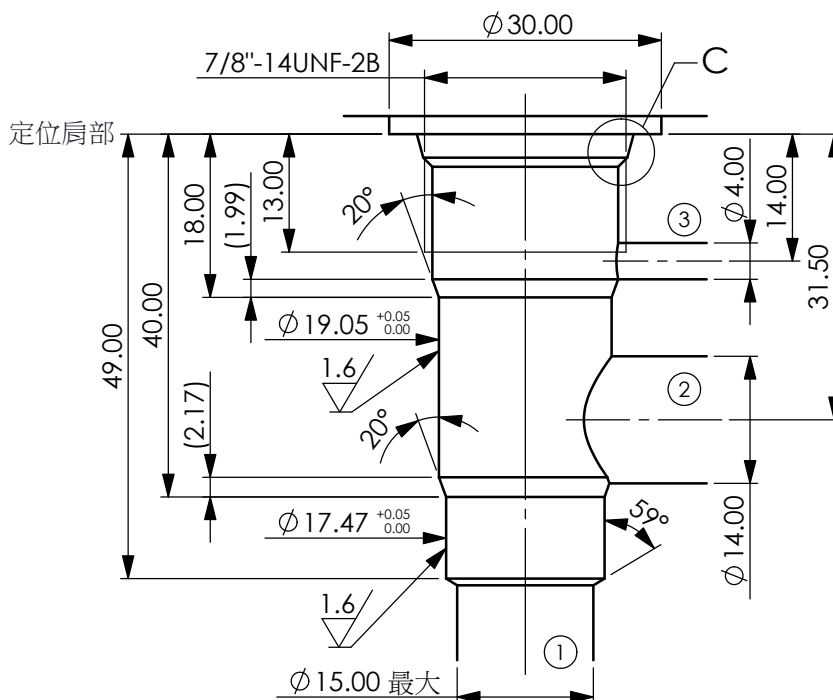

◎ 0.03

⊥ 0.02

螺紋與其他尺寸  
的同心度

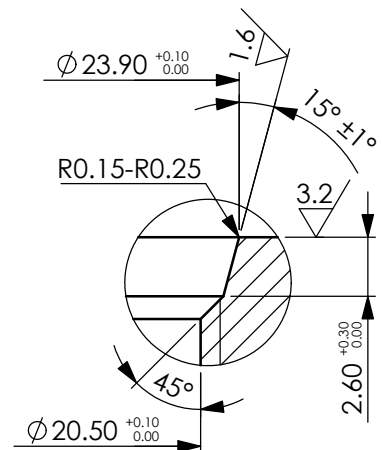

細部放大圖 C

一般公差:±0.3  
尺寸單位:mm